

DUC Hélices



Société certifiée ISO 9001:2008
pour son Système de
Management de la Qualité

www.duc-helices.com – contact@duc-helices.com

Nouvelle hélice

FLASHBLACK-2

Hélice à Pas Variable en vol
Propulsive



DUC Hélices



FLASHBLACK-2

Hélice à Pas Variable en vol Propulsive



»» Description

Hélice à pas variable avec pale en carbone/titane et moyeu en carbone
Poids de l'hélice extrêmement faible ; Visserie titane
Gestion du pas par boîtier « Constant speed » & Indicateur visuel en vol
Grande plage de variation d'angle & Butées de sécurité petit/grand pas
Performances optimisées pour toutes les phases de vol
Puissance hydraulique à commande manuelle ou électrique
Faible consommation & Réduction des nuisances sonores
Fabrication innovante de haute précision

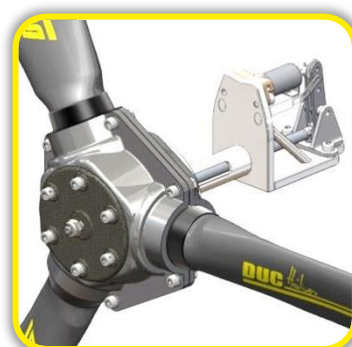

»» Caractéristiques

- Propulsive ; Tripale
- Poids hélice : **6.8kg**
- Plage d'angle réglable, amplitude max. : 23°
- Compatible moteur à arbre creux (Rotax 912S, 912iS, 914)
- Diamètres Ø1520 à Ø1900mm (Ø60pouce à Ø75pouce)
- Bord d'attaque blindé en Inconel®

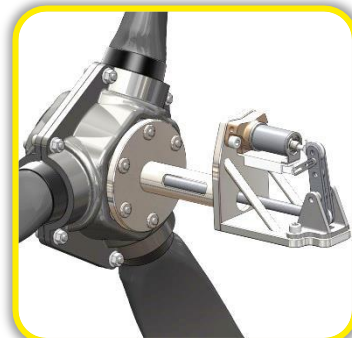

»» Version

BASE : Hélice Tripale FLASHBLACK-2 Inconel G. (7.8kg) 6968€HT/8362 €TTC

inclus Indicateur de pas & Molette hydraulique de commande

CONSTANT SPEED : Pompe & Boîtier Constant Speed (+0.74kg) +949 €HT/+1139€TTC

